

販売台数300台に達し販売を終了いたしました。
ありがとうございます。



IMPREZA
WRX STI spec C

TYPE
RA-R

300台限定

ウェブカタログ WEB CATALOG

「純粋に速く、安全に、本気で攻められるインプレッサ」というコンセプトで、S204とは方向性の違う、もうひとつの究極を目指したTYPE RA-R。
このチャレンジングなモデルに込められた思いと、チューニングメニューをご紹介します。

ENTER >

STI SPORT PARTS紹介 STI SPORT PARTS

TYPE RA-Rを自分好みのマシンに仕立てるために、そしてサーキットのあのコーナーで、もう0.1秒削り取るために、数あるSTIスポーツパーツの中から、厳選した17アイテムをご紹介します。

ENTER >

エンジニアズ ボイス ENGINEER'S VOICE

TYPE RA-Rが目指した究極の走り。これを実現するために、すでに完成の域に達した感のあるインプレッサに対して、技術者はいかに取り組んだのか。STI車体技術部シャシー設計課 課長の井上郁朗が語ります。

ENTER >

インプレッション IMPRESSION

富士スピードウェイでのメディア試乗会に参加したレポーター3名のインプレッションを「PART 2」として連載します。先に公開したレーシングドライバー・荒聖治のインプレッションは「PART 1」に格納しています。

ENTER >

WEB CATALOG

IMPREZA
WRX STI spec C

TYPE
RA-R

CONCEPT
コンセプト

STYLING
スタイリング

COCKPIT
コクピット

SPECIAL EQUIPMENT
特別装備

EQUIPMENT
装備

SPEC.
諸元

COLOR & PRICE
ボディカラー&価格

IMPREZA WRX STI spec C
TYPE RA-R

WEB CATALOG

ENTER >



CONCEPT

コンセプト

魂のRA-R。

走りだけをとことん研ぎ澄ましたインプレッサが欲しい。——そんな声が耳に入ってきたのは、私たちSTIが「究極のロードゴーイングGDB」として造り上げたS204をリリースした直後のことだった。GDBとはもちろん現行型のインプレッサWRX STIのことである。毎年常に進化を果たしてきたGDBが誕生してから6年、私たちはこのクルマが持つポテンシャルを極限まで高められるかをテーマにS204を開発した。単に速さだけでなく、乗り心地や細部に至るクオリティにまでこだわり抜いたS204は、世界の名だたるプレミアムパフォーマンスカーと肩を並べる完成度を実現できたと自負している。しかし、すべてをやりつくした感も強い一方で、私たちはもっとシンプルに「走り」を愉しむ人たちがおり、その数は決して多くはないが熱い魂を持った人達がいることも理解していた。「純粋に速く、安全に、本気で攻められるインプレッサ」というコンセプトで、もうひとつの究極を目指してみよう。走りの熱い魂に応えるGDBを造ろう。こうして、究極の走りにターゲットを絞り込んだGDBの開発を始めた。

少しでもコーナーを速く駆け抜ける性能を最優先し、そのぶん日常使用における快適性は最小限に留める。そのために、ブレーキの性能には特にこだわった。クルマのパフォーマンスアップを余裕を持って受け止められるものでなければならないからである。エンジンはS204で、すでに完成の域に達していた。サスペンションはよりハードな走り寄りとした。シートはノーマルのまま、リヤスポイラーはあえて特殊なものを装着せず、ドライバーの好みにまかせる。そんな割り切った考え方で「もうひとつの究極」を造り込んでいった。こうしたラジカルなコンセプトを持つクルマをリリースすることは、まさにSTIにしかできないことだと思う。完成した「マシン」はTYPE RA-Rと名付けられた。“RA”はRecord Attemptを意味し、記録に挑戦するモデルに与えられる称号である。そのチャレンジングなモデルに、さらにラジカル、レーシーといった意味を込めた“R”の文字を冠した。まさに究極のモデルである。

生産台数は300台のみの限定。この台数に決めたのは、

TYPE RA-Rのコンセプトを理解し、ポテンシャルをフルに発揮できる腕のあるドライバーはそう多くはないという考えからである。そして、スペシャル感を際立たせるアストラルイエローのボディカラーも50台限定で用意した。こんな想いとともを送り出すTYPE RA-Rを、どうか存分に愉しんでいただきたい。

スバルテクニカインターナショナル株式会社
 取締役商品企画部長

伊藤 健



Photo：アストラルイエロー 50台限定特別塗装色

IMPREZA
WRX STI spec C

TYPE
RA-R

CONCEPT

コンセプト

STYLING

スタイリング

COCKPIT

コクピット

SPECIAL EQUIPMENT

特別装備

EQUIPMENT

装備

SPEC.

諸元

COLOR & PRICE

ボディカラー&価格

STYLING

スタイリング

REAR



IMPREZA
WRX STI spec C

TYPE
RA-R

CONCEPT

コンセプト

STYLING

スタイリング

COCKPIT

コクピット

SPECIAL EQUIPMENT

特別装備

EQUIPMENT

装備

SPEC.

諸元

COLOR & PRICE

ボディカラー&価格

STYLING

スタイリング

FRONT



COCKPIT

コクピット



特別装備（インテリア）

- 専用軽量ジュラコンシフトノブ
- アルミ製シフトブーツリング
- メタル調センターコンソール（ダークメタリック）
- シルバーリング+ブラックソフトフィール塗装空調ダイヤル
- メタル調サイドベンチグリップ（ダークメタリック）
- 赤色塗装ハザードスイッチ
- 助手席サンバイザー

※ジュラコンはポリプラスチックス株式会社の登録商標です。

SPECIAL EQUIPMENT

特別装備

 NEXT

300の本気へ。

「本気で攻められるインプレッサ」という開発テーマのもと、TYPE RA-Rが目指した究極の走り、これをクリアするために求めたチューニングメニューは主に4つ。エンジン、サスペンション、ブレーキ、そして空力である。まずエンジンチューニングのポイントはターボチャージャー本体で、WRX STI spec Cに搭載されているボールベアリング付大型ターボのタービンブレードを減らすとともに、形状を最適化しレスポンスを向上した。さらにエアダクトホースは耐熱性の高いシリコンゴム製でストレート形状とすることにより吸気効率を高めた。これらに専用開発のスポーツECUを組み合わせることで、トップパワーはもちろんのこと、中速域から高速域にかけて立ち上がりのレスポンスを格段に向上させた。足回りのリンク類はすべてピロボールブッシュ付。ロールを徹底して抑え込むため、スタビライザーはフロントφ21、リヤφ22へと強化しつつ全体バランスの最適化を図るため、スプリング、ダンパーも強化した。そして、走りのポテンシャルアップに欠かせないのが対フェード性を向上させ絶対的な信頼性のあるブレーキ性能を確保することである。その外観からして別格感のたどようブレーキシステムは、フロントにモノブロック対向6ポットキャリパーと、パッドの性能を安定して引き出す2ピースタイプの大径グループドローターを採用。どちらも300台のTYPE RA-R専用に共同開発したブレンボ製である。6ポット化によりフロントブレーキのパッド面積を大型化するとともに、パッドの面圧分布の最適化を図った。フロントローターは重量増を抑えながらも18インチ32mm厚とした。熱容量が格段に向上したため、熱ダレによるフェー



SPECIAL EQUIPMENT

特別装備

■ NEXT

300の本気へ。

開発したブレンボ製である。6ポット化によりフロントブレーキのパッド面積を大型化するとともに、パッドの面圧分布の最適化を図った。フロントローターは重量増を抑えながらも18インチ32mm厚とした。熱容量が格段に向上したため、熱ダレによるフェード現象は大幅に低減している。その結果、コーナーに突入する際の車速にかかわらず、狙いの車速にコントロールするブレーキ性能を実現するとともに、このパフォーマンスを連続走行時でも安定して発揮することが可能となった。また、ブレンボ社のブレーキに関する膨大なノウハウをSTIがTYPE RA-Rに合わせ最適に調律。その証としてキャリアにはSTIロゴを据えた。タイヤ銘柄は、WRX STI spec Cと同じポテンザRE070だが、こだわりのブレーキシステムを収めるべく開発した専用18インチアルミホイールとともに、235/40R18へとサイズアップし、コンパウンドも専用としたTYPE RA-R専用タイヤをブリヂストン社と共同開発。パワーを余すことなく路面に伝えるトラクション性能とステアリング操作に対する回頭性の良さを実現した。さらには、効果的な空力パーツとしてスカートリップ付フロントアンダースカートを装備。これにより前輪の接地性が高まり、スタビリティが向上する。リヤスポイラーはドライバーの好みに応じて選択できるよう、あえて非装着として、あくまで実質重視のコンセプトを貫いている。さらに、よりハードなサーキット走行にチャレンジするためのスポーツパーツもオプションで豊富に用意。さあ、TYPE RA-Rのステアリングを握り、自分にチャレンジしてみないか。



SPECIAL EQUIPMENT

特別装備

 BACK

Photo: フロント

OTHER SPECIAL EQUIPMENT

- 専用RA-Rエンブレム(リヤ)
- 強化シリコンゴム製エアインテークダクト
- メタル調センターコンソール(ダークメタリック)
- シルバーリング+ブラックソフトフィール塗装空調ダイヤル
- メタル調サイドベンチグリップ(ダークメタリック)
- 赤色塗装 ハザードスイッチ
- 助手席サンバイザー

ベース車WRX STI spec Cの主な軽量化装備アイテム

- アルミ製トランクリッド
- トランクオープナーレス化
- ルーフ降板化
- 小型ウォッシュヤータンク
- バッテリー小型化
- トランクトリム・トランクマット・トランクボードレス化
- 燃料タンク小型化(50ℓ)

- リヤワイパー&ウォッシュャーレス化
- ISO-FIXチャイルドシート対応構造&テザーアンカーレス化
- 軽量ガラス
- セイフティベダルレス化
- アンダーコートレス化

●TYPE RA-Rはリヤガラスのみ標準ガラスとなります。

SPECIAL EQUIPMENT

特別装備

■ BACK

専用フロントアンダースカート
(スカートリップ付)

ボディ下部に流れ込む空気を減らすことでダウンフォースを発生させ、前輪の接地性が向上する。高速域での空力特性をさらに高めるためスカートリップ付である。

SPECIAL EQUIPMENT

特別装備

■ BACK



専用フロントグリルセンター (粹色チェリーレッド塗装)

300台だけのこだわりの証としてフロントグリルセンターの粹部に、STIカラーであるチェリーレッドの塗装を施した。

SPECIAL EQUIPMENT

特別装備

BACK

専用大型ツインスクロールターボ
(ボールベアリング)

軸受けにボールベアリングを採用しているうえ、タービンプレードの枚数、形状を変更した大型ターボ。圧倒的なパワーを実現すると同時に、中高速域における強力なトルクを発生させる。

SPECIAL EQUIPMENT

特別装備

■ BACK

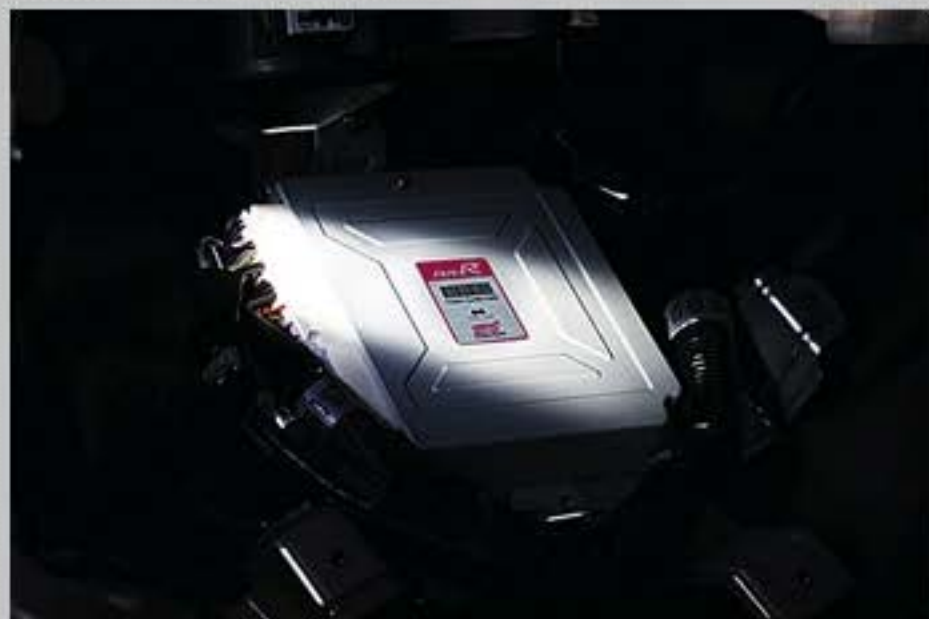

専用スポーツECU

ターボチャージャーの過給圧を始めエンジン制御に
専用チューニングが施されたスポーツECUを採用。
アクセル操作にリニアに反応する優れたレスポンスを実現させている。

SPECIAL EQUIPMENT

特別装備

 BACK

**専用低背圧ステンレス製スポーツマフラー（φ110）
 専用スポーツキャタライザー**

大口径が性能を予感させるステンレス製マフラー。
 低背圧化することでエンジンのレスポンスを向上。
 キャタライザーも排気抵抗を低減させた専用設計としている。

SPECIAL EQUIPMENT

特別装備

 BACK

専用軽量ジュラコンシフトノブ
アルミ製シフトブーツリング

シフトノブはジュラコン削り出し。
 トップにはSTIロゴとシフトパターンを持つ専用品。
 カラーは精悍な印象を与えるブラック。
 質感あふれるアルミ製シフトブーツリングも装備した。

※ジュラコンはポリプラスチックス株式会社の登録商標です。

SPECIAL EQUIPMENT

特別装備

 BACK

Photo:フロント

**専用モノブロック対向6ポット フロントブレーキキャリパー
 専用18インチ2ピースタイプグループド フロントディスクローター**

TYPE RA-R 専用に Brembo 社と共同開発したブレーキシステム。
 圧倒的な動力性能を余裕を持って受け止める耐フェード性を実現した。
 キャリパーは高剛性なモノブロックタイプ。
 パッドの性能をフルに引き出すグループドディスクローターを前後に採用している。

SPECIAL EQUIPMENT

特別装備

■ [BACK](#)



専用235/40R18タイヤ (ポテンザRE070)

専用鑄造アルミホイール 18インチ×8.5JJ

(ホワイト塗装)

ブリヂストン社と300台限定で共同開発されたタイヤ。

アルミホイールも大径ブレーキローターと大型の6ポットキャリバーを収めるために専用開発された。



SPECIAL EQUIPMENT

特別装備

■ BACK

**専用チューニング倒立式4輪ストラット
専用強化ローダウンスプリング**

スポーツ走行に適応するために減衰力特性を強化したダンパーを採用。
ベース車 WRX STI spec C に対して-15mmローダウンし、低重心化を図っている。

SPECIAL EQUIPMENT

特別装備

 BACK

ピロボールブッシュ付アルミ製リヤラテラルリンク
 ピロボールブッシュ付リヤトレーリングリンク
 専用φ22リヤスタビライザー

ピロボールブッシュを採用することにより、高剛性とフリクションの低減を実現。
 コーナリング時のロールを抑え込むためフロントφ21、
 リヤφ22の太径スタビライザーを装備した。

SPECIAL EQUIPMENT

特別装備

■ BACK



フロントロアアームバー

フロントまわりのボディ剛性を強化。
ステアリングに対する初期応答性を高めるとともに、限界時のタイヤの接地性を向上させる。

COLOR & PRICE

ボディカラー & 価格

BODY COLOR

ピュアホワイト



アストラルイエロー 50台限定特別塗装色



WRブルー・マイカ

PRICE

IMPREZA WRX STI spec C TYPE RA-R < WRX STI spec C 特別仕様車 >

300台限定 AWD・6MT 4,284,000円
 メーカー希望小売価格(消費税抜)4,080,000円 消費税 204,000円

- 記載価格はメーカー希望小売価格に消費税が含まれた総額表示となっております。
- メーカー希望小売価格は参考価格です。販売価格は各販売店が独自に決めていますので、それぞれにお問い合わせください。
- 価格にはオプションは含まれておりません。
- 税金(消費税を除く)、保険料、登録等に伴う諸費用等は別途申し受けます。
- 登録等に伴う手続代行費用については別途消費税を申し受けます。

RECYCLE PRICE (リサイクル料金は2006年11月8日時点の金額です。)

COLOR & PRICE

ボディカラー&価格

300台限定 AWD・6MT 4,204,000円 メーカー希望小売価格(消費税抜)4,080,000円 消費税 204,000円

- 記載価格はメーカー希望小売価格に消費税が含まれた総額表示となっております。
- メーカー希望小売価格は参考価格です。販売価格は各販売店が独自に決めていますので、それぞれにお問い合わせください。
- 価格にはオプションは含まれておりません。
- 税金(消費税を除く)、保険料、登録等に伴う諸費用等は別途申し受けます。
- 登録等に伴う手続代行費用については別途消費税を申し受けます。

RECYCLE PRICE (リサイクル料金は2006年11月8日時点の金額です。)

型式	リサイクル預託金				資金管理料金	合計
	シュレッダーダスト料金	エアバック類料金	フロン類料金	情報管理料金		
GDB	8,190円	2,310円	2,060円	230円	380円	13,170円

- 自動車リサイクル法の施行(2005年1月1日)により、上表のリサイクル料金が別途必要となります。
- リサイクル預託金を預託済みの自動車を、中古車として譲渡する場合には、車両価値金額に加えリサイクル預託金相当額を新所有者からお受け取りになることにより、リサイクル預託金の返金を受けることができます。
- 記載価格はメーカー希望小売価格に消費税が含まれた総額表示となっております。
- メーカー希望小売価格は参考価格です。販売価格は各販売店が独自に決めていますので、それぞれにお問い合わせください。
- 価格にはオプションは含まれておりません。
- 税金(消費税を除く)、保険料、登録等に伴う諸費用等は別途申し受けます。
- 登録等に伴う手続代行費用については別途消費税を申し受けます。

STI FRONT PARTS FOR CIRCUIT

IMPREZA
WRX STI spec C

TYPE
RA-R

FRONT VIEW

フロントビュー

OVER VIEW

オーバービュー

REAR VIEW

リアビュー

SIDE VIEW

サイドビュー



サーキット・パフォーマンスを手に入れる。

Photo: インプレッサ WRX STI spec C TYPE RA-R ビュアホワイト。ディーラー装着オプション。

サーキットのあのコーナーで、もう0.1秒削り取るための武器がある。

STI スポーツパーツ。

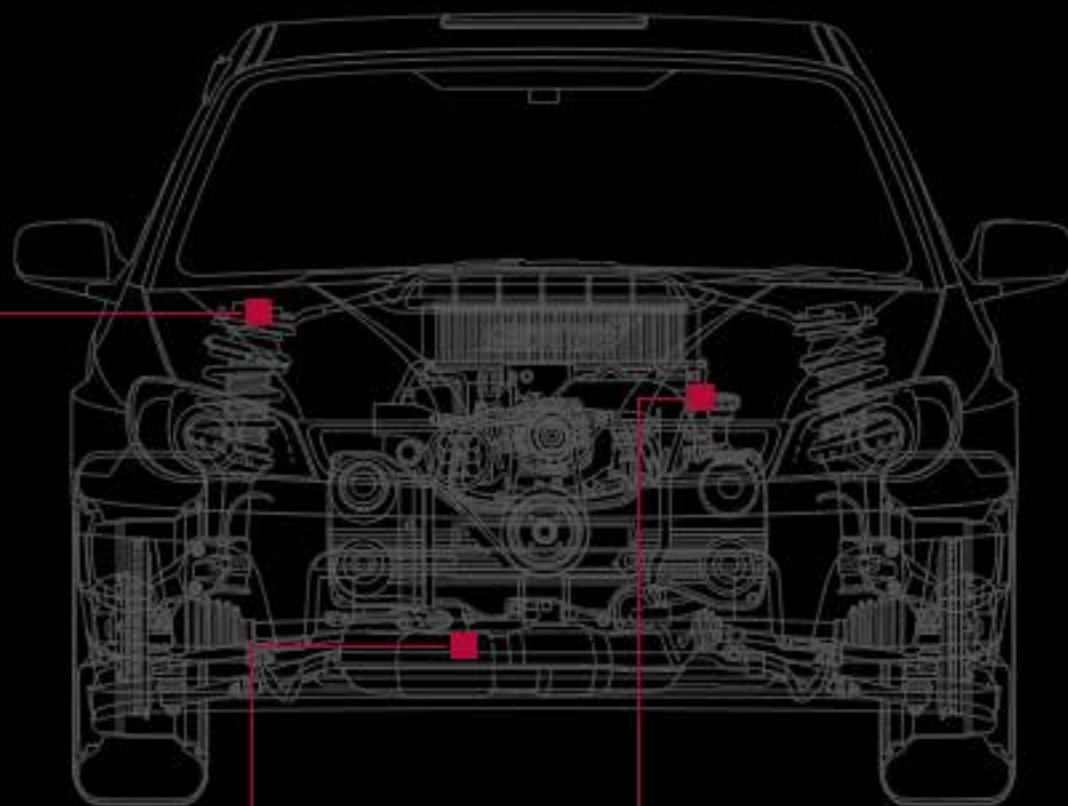

FRONT VIEW

フロントビュー

■ ストラットマウント



■ スポーツオイルフィルター



■ STIオイル
(10W-60 5L / 5W-40 5L)



サーキットのあのコーナーで、もう0.1秒削り取るための武器がある。

STI スポーツパーツ。

FRONT VIEW

フロントビュー

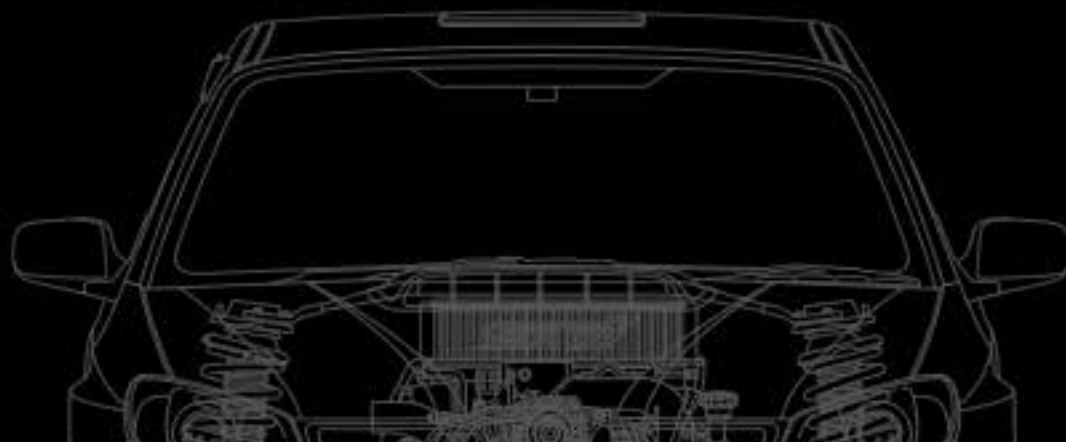

ストラットマウント

フロント/1個	¥4,725	ST2031055000
リヤ/1個	¥8,610	ST2037043021

ストラットマウントのゴム硬度を上げ、サスペンションの剛性を向上。
よりリニアなハンドリングを実現する。

モータースポーツを主体に開発したパーツですが、ストリートでの使用も可能です。
強化ゴムまたは強度アップ品を採用しているため、装着すると車体振動および騒音が大きくなります。
価格は消費税込みのメーカー希望小売価格です。

サーキットのあのコーナーで、もう0.1秒削り取るための武器がある。

STI スポーツパーツ。

FRONT VIEW

フロントビュー

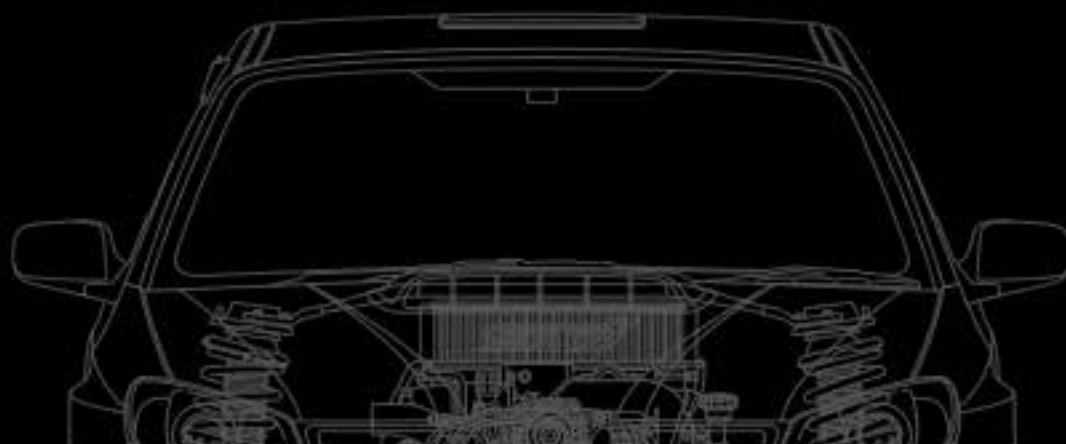

スポーツオイルフィルター ¥2,625 ST152084S000

高温・高圧にも耐え、サーキットからストリートまで幅広く使用できる。カーボンも捕捉しピッチスパーサーネットが高圧時の濾紙変形と破損を防止。高粘度オイルにも対応。

価格は消費税込みのメーカー希望小売価格です。

サーキットのあのコーナーで、もう0.1秒削り取るための武器がある。

STI スポーツパーツ。

FRONT VIEW

フロントビュー

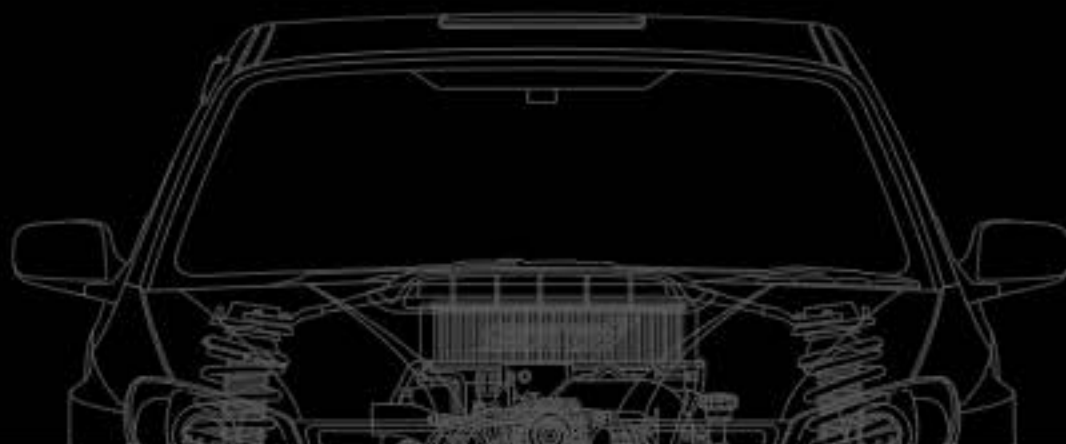

STIオイル (5W-40 5L) ¥13,650 ST98050ST060

STIオイル (10W-60 5L)* ¥15,750 ST98050ST040

10W-60はモータースポーツおよびストリート用最高性能エンジンオイル。

100%化学合成油をベースとし、モータースポーツの使用において必要な高温時のエンジン保護、耐久性能、酸化安定性を持ち、エンジンの最高のパフォーマンスを引き出す。

5W-40はストリート用最高級省燃費エンジンオイル。

燃費に配慮しながら過酷な使用条件において高度なエンジン保護性能、粘度・酸化安定性を長期間にわたり維持する。

* モータースポーツを主体に開発したパーツですが、ストリートでの使用も可能です。

* 走行条件により燃費が悪化する場合があります。

価格は消費税込みのメーカー希望小売価格です。

サーキットのあのコーナーで、もう0.1秒削り取るための武器がある。

STI スポーツパーツ。

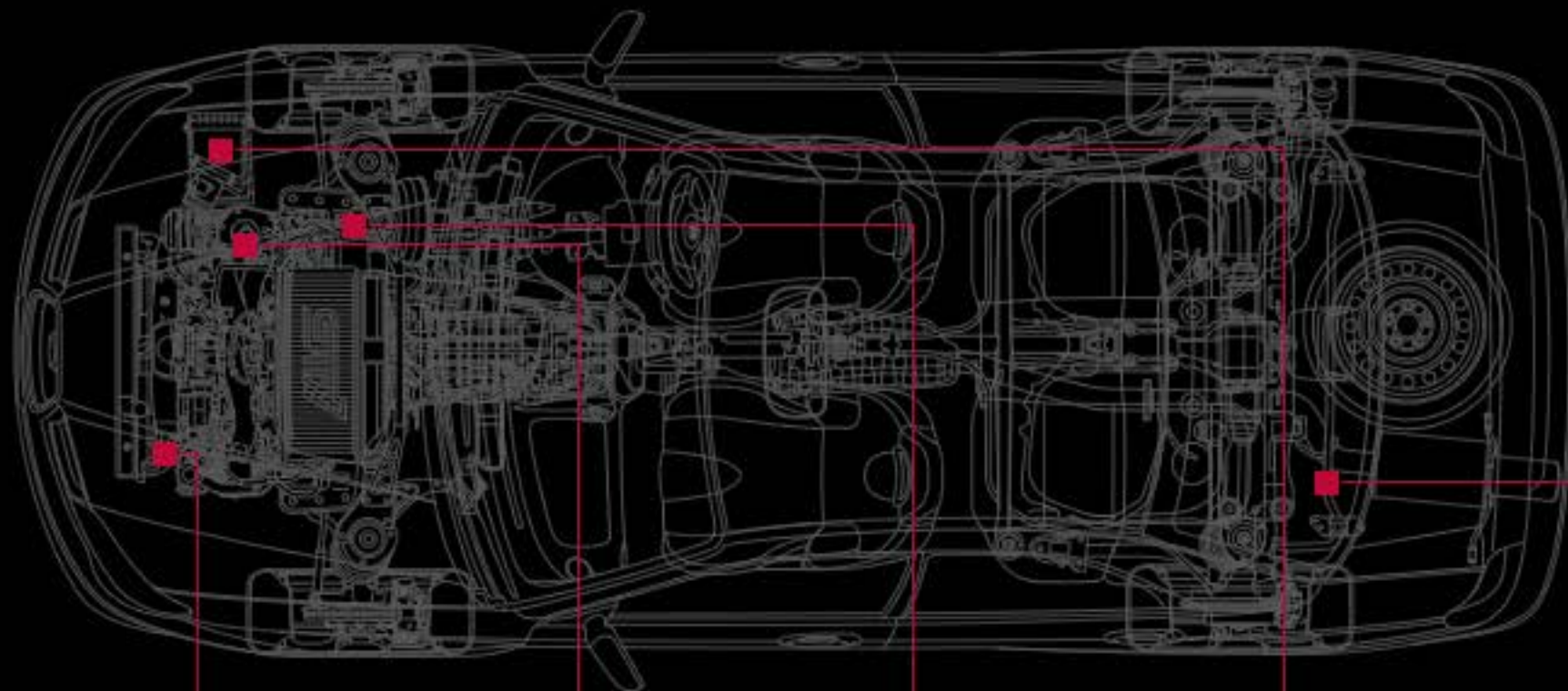

OVER VIEW

オーバービュー

1 ラジエターホースセット

2 ラジエターキャップ

3 レーシングブレーキフルード

4 エアクリナーエレメント

5 スタビライザー (R)

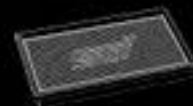

サーキットのあのコーナーで、もう0.1秒削り取るための武器がある。

STI スポーツパーツ。

OVER VIEW

オーバービュー

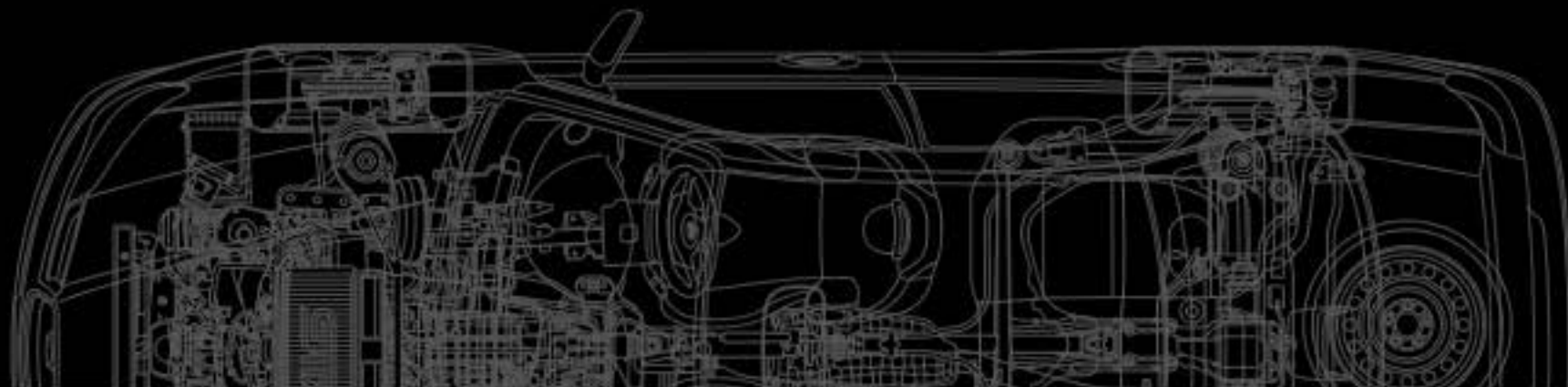

ラジエーターホースセット ¥25,200 ST451624S000

ラジエーターホースが高温、高負圧となった場合でも安定した冷却水循環を維持する。3層シリコンゴムで耐熱性を向上。ロア側内部はワイヤーを巻いて耐圧性を向上させた。

モータースポーツを主体に開発したパーツですが、ストリートでの使用も可能です。交換後は各配管部からの水漏れに注意し、冷却水の始業点検を必ず行ってください。ホースが動きやすいため、バンドをバルジ部分に固定しないと水漏れを起こす場合がありますのでご注意ください。価格は消費税込みのメーカー希望小売価格です。

サーキットのあのコーナーで、もう0.1秒削り取るための武器がある。

STI スポーツパーツ。

OVER VIEW

オーバービュー



ラジエターキャップ ¥3,570 ST4511355010

開弁圧を標準の1.1barから1.3barに変更。
スポーツドライビングやサーキット走行など過酷な条件でも冷却水の熱膨張によるオーバーフローを防止する。

交換後は各配管部からの水漏れに注意し、冷却水の始業点検を必ず行ってください。
価格は消費税込みのメーカー希望小売価格です。

サーキットのあのコーナーで、もう0.1秒削り取るための武器がある。

STI スポーツパーツ。

OVER VIEW

オーバービュー

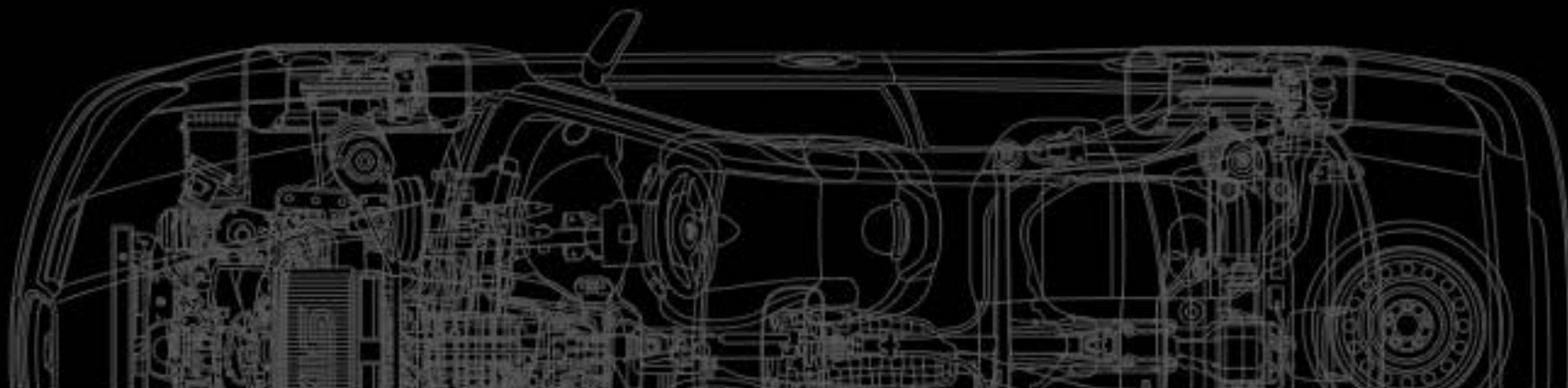

レーシングブレーキフルード ¥6,300 ST98060ST000

最高級とされるDOT5.1規格（ウェット沸点：180℃以上）を大幅に上回る（ウェット沸点210℃以上）の高温対応性能を実現。

スポーツ走行でより安心なブレーキングを可能にする。

成分は100%化学合成油。

モータースポーツを主体に開発したパーツですが、ストリートでの使用も可能です。

価格は消費税込みのメーカー希望小売価格です。

サーキットのあのコーナーで、もう0.1秒削り取るための武器がある。

STI スポーツパーツ。

OVER VIEW

オーバービュー

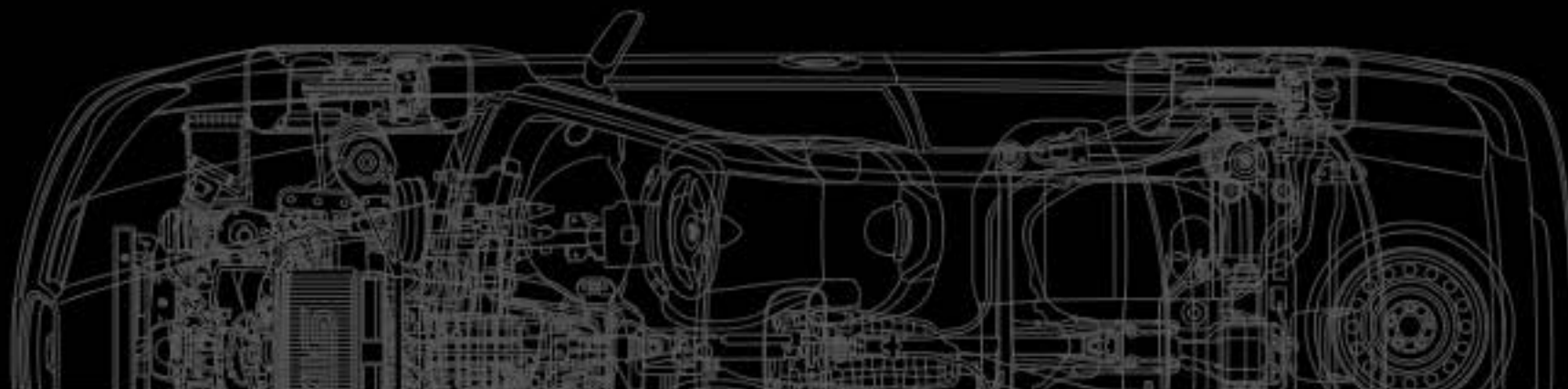

エアクリーナーエレメント ¥5,880 ST165464S000

高負荷運転時のフィルター脇からのダスト侵入を防止するため、フィルター外枠シール部には、二重シール構造を採用した。また、エレメント部にはスポンジとステンレスメッシュを装着することにより、エレメント本体の変形を抑えた。乾式タイプ。

モータースポーツを主体に開発したパーツですが、ストリートでの使用も可能です。交換したことにより、エアフロメーターの故障に対し、純正保証の対象からはずれる場合があります。価格は消費税込みのメーカー希望小売価格です。

サーキットのあのコーナーで、もう0.1秒削り取るための武器がある。

STI スポーツパーツ。

OVER VIEW

オーバービュー

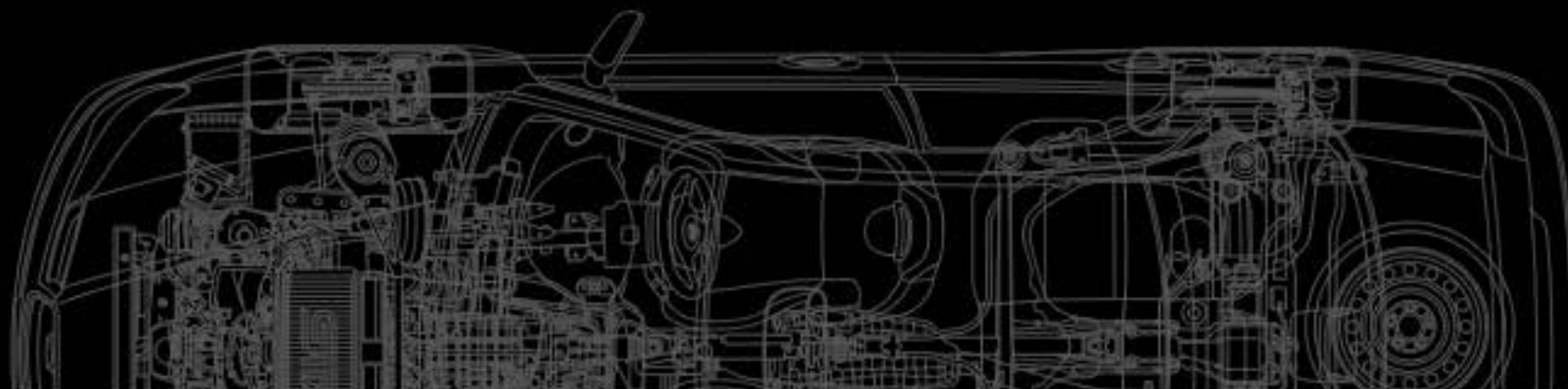

スタビライザー (R) ¥15,750 ST204104S200

スタビライザー径をφ21とすることで、高速コース等でリヤの安定感を高めるセッティングとすることが可能。

価格は消費税込みのメーカー希望小売価格です。

サーキットのあのコーナーで、もう0.1秒削り取るための武器がある。

STI スポーツパーツ。

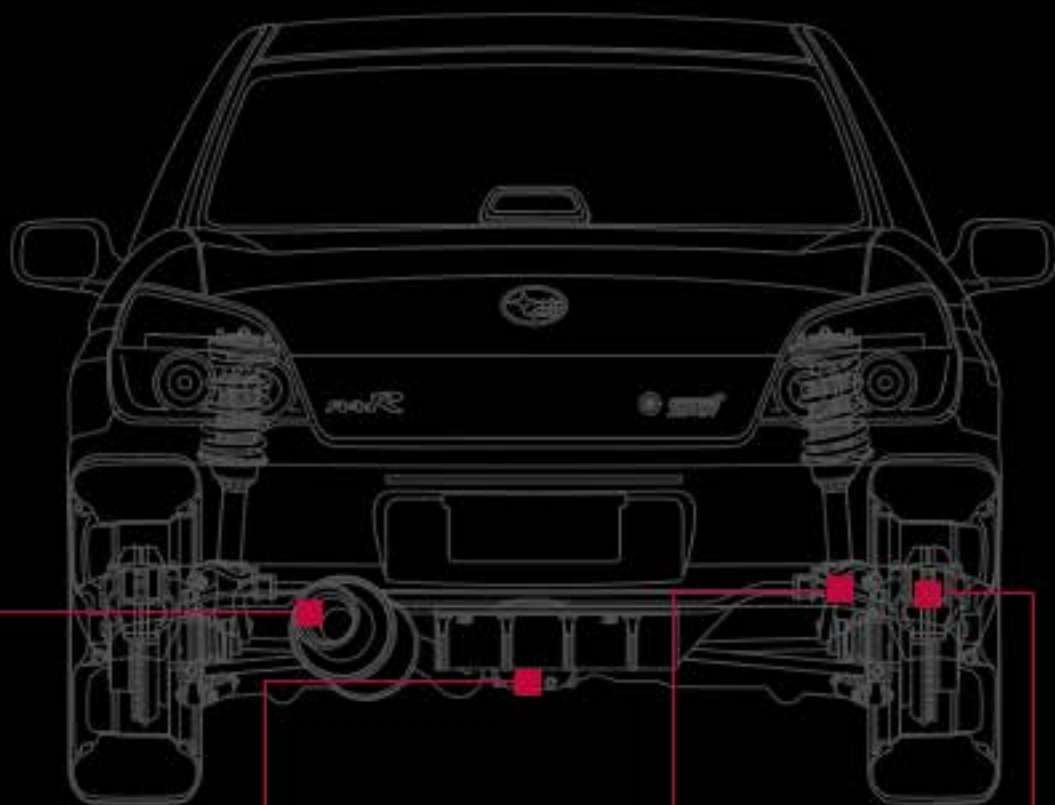

REAR VIEW

リヤビュー

1 スポーツマフラー（チタン）



2 リヤデフケー-スカバー



3 ステンレスメッシュ
ブレーキホ-スセット

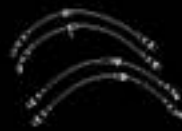

4 ブレーキパッドセット
（フロント18インチ6ポット
/リヤ17インチ2ポット）



サーキットのあのコーナーで、もう0.1秒削り取るための武器がある。

STI スポーツパーツ。

REAR VIEW

リアビュー



スポーツマフラー (チタン) ¥165,900 4430045020

チタン材料を採用することで約3kg軽量化を実現。
ヨーモーメントを軽減し、運動性能を向上させた。
また、チタン独特の乾いたエキゾーストサウンドを実現。
テールパイプはφ110大口径シングル。

価格は消費税込みのメーカー希望小売価格です。

サーキットのあのコーナーで、もう0.1秒削り取るための武器がある。

STI スポーツパーツ。

REAR VIEW

リアビュー



リアデフケースカバー

¥86,100 ST383164S010

アルミニウム・ダイキャスト製。

リアデフカバーに15本の冷却フィンを追加することで、デフオイルの油温上昇を抑制する。過酷な使用条件のモータースポーツユースを想定して開発。オイルシール用ガスケット付。

モータースポーツを主体に開発したパーツですが、ストリートでの使用も可能です。価格は消費税込みのメーカー希望小売価格です。

サーキットのあのコーナーで、もう0.1秒削り取るための武器がある。

STI スポーツパーツ。

REAR VIEW

リアビュー



ステンレスメッシュブレーキホースセット ¥42,000 ST265504S040

ブレーキングのダイレクト感に差がでる6ボット専用設計のブレーキホース。テフロンホース外周をステンレスメッシュブレードで覆い高負荷条件におけるブレーキホースの耐膨張性を向上させている。ペダル踏力を減衰することなくブレーキキャリパーまで導き、ダイレクトなブレーキフィーリングを実現する。

価格は消費税込みのメーカー希望小売価格です。

サーキットのあのコーナーで、もう0.1秒削り取るための武器がある。

STI スポーツパーツ。

REAR VIEW

リヤビュー



ブレーキパッドセット

フロント18インチ6ポット ¥50,400 ST262964S080
リヤ17インチ2ポット ¥29,400 ST262964S030

ローター高温時、サーキットなどでの高負荷走行時にも信頼性の高いブレーキ性能を実現。耐フェード性能、制動力コントロール性能の向上を図っている。

摩擦係数、耐熱性を重視した摩擦材のため、ブレーキ時にジャダー（車体振動をともなう音）やブレーキの鳴きが発生しやすくなります。また、パッド、ローターの摩耗が若干早くなる傾向にあります。価格は消費税込みのメーカー希望小売価格です。

サーキットのあのコーナーで、もう0.1秒削り取るための武器がある。

STI スポーツパーツ。

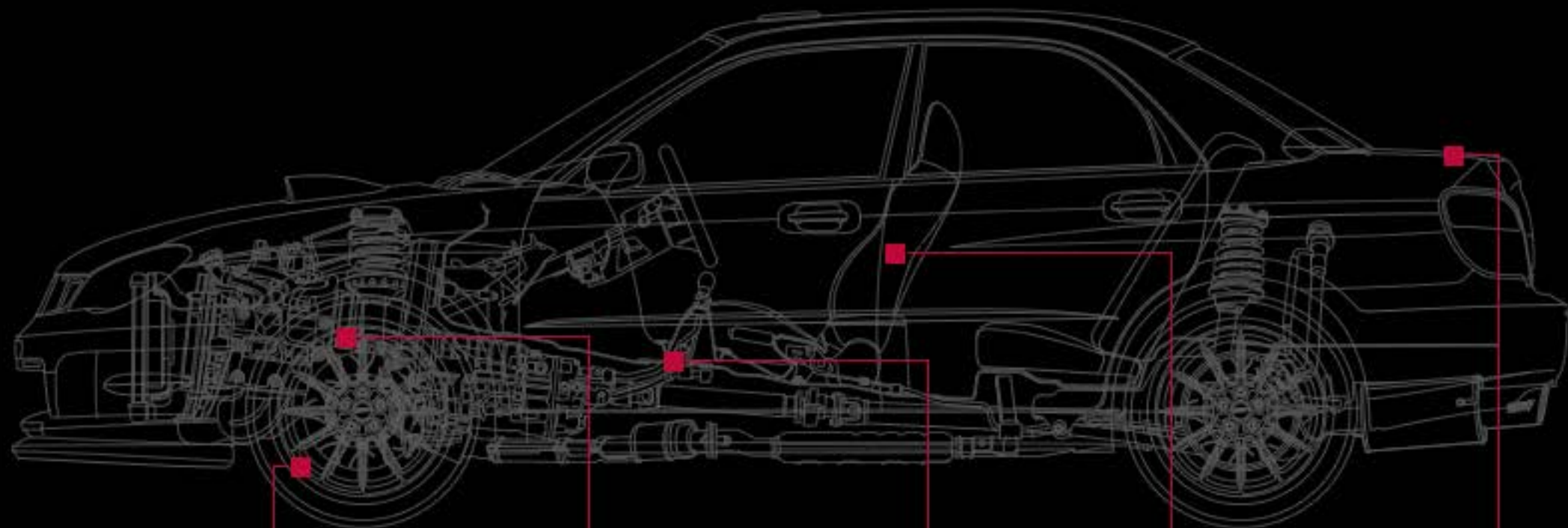

SIDE VIEW

サイドビュー

1 ホイールセット (BBS製鍛造)
18インチ8.5JJ



2 スポーツシングルクラッチ
ASSY (6MT)



3 ギヤシフトレバー
ASSY (6MT)



4 フルバケットシート (RECARO)



5 リヤウイングスポイラー



サーキットのあのコーナーで、もう0.1秒削り取るための武器がある。

STI スポーツパーツ。

SIDE VIEW

サイドビュー



ホイールセット (BBS製鍛造) 18インチ8.5JJ/1本 ¥105,000 ST281004S170

BBS製鍛造アルミホイール。

軽量かつ高剛性でシャシー性能を向上させている。

約3.2kg/台の軽量化によりバネ下荷重を軽減し、路面への高い追従性を実現する。

ダイヤモンドシルバークリア塗装品。

価格は消費税込みのメーカー希望小売価格です。

サーキットのあのコーナーで、もう0.1秒削り取るための武器がある。

STI スポーツパーツ。

SIDE VIEW

サイドビュー



スポーツシングルクラッチ ASSY (6MT) ¥144,900 ST302224S000

フライホイールはクロームモリブデン鋼で約4.6kgの超軽量仕様とし、慣性質量の低減によりエンジンレスポンスを向上させた。また、ダンパーレスとすることでイナーシャが低減。シフトフィーリングを向上させた。クラッチカバー圧着力は1,400kgf・mまでアップさせている。

モータースポーツを主体に開発したパーツですが、ストリートでの使用も可能です。

アイドリングの回転数が若干不安定になり、振動、騒音が発生する場合があります。

強化ダンパーまたはダンパーなしのためアクセルON/OFFにともない車体の振動および共振音、駆動系の共振音が発生します。

セラメタの摩擦材を使用しているため、半クラッチ時にジャダー（車体振動をとまなう音）が発生します。

また、半クラッチを多用すると、早期摩耗が発生します。

クッションングを無くしたため、半クラッチがしにくくなります。装着には、ガスケット等のスバル純正部品が必要になります。

価格は消費税込みのメーカー希望小売価格です。

サーキットのあのコーナーで、もう0.1秒削り取るための武器がある。

STI スポーツパーツ。

SIDE VIEW

サイドビュー



ギヤシフトレバー ASSY (6MT) ¥31,500 ST350104S030

シフトストロークの前後両方向に約4mmずつ短縮化。
よりクイックなギヤチェンジを可能にする。
また、剛性感の高いダイレクトなシフトフィーリングを実現する。

強化仕様のため、シフトレバーを通じて振動・騒音が車内に伝達されます。
価格は消費税込みのメーカー希望小売価格です。

サーキットのあのコーナーで、もう0.1秒削り取るための武器がある。

STI スポーツパーツ。

SIDE VIEW

サイドビュー



フルバケットシート (RECARO)

ブルー	¥126,000	640104S210
ブラック	¥126,000	640104S200

純正品比35%の軽量化を達成。

シート本体座面クッションの形状を変更することで加速時のホールド性を向上させる。

また、専用シートレールによりヒップポイントを純正品と同じ高さにしなが、シート位置の横方向の最適化を実現する。

装着の際には別途シートレール（運転席用¥31,500 [640104S220]、助手席用¥31,500 [640104S230]）が必要となります。

価格は消費税込みのメーカー希望小売価格です。

サーキットのあのコーナーで、もう0.1秒削り取るための武器がある。

STI スポーツパーツ。

SIDE VIEW

サイドビュー



リヤウイングスポイラー（ハイマウントストップランプ付）

¥99,750 960504S500

揚力の適切な前後バランスを図り、整流とダウンフォースを発生させ、特に高速域でのリヤの安定性向上に寄与する。色は半艶ブラック塗装。ハイマウントストップランプ内蔵。

価格は消費税込みのメーカー希望小売価格です。