

# ハイプレッシャー バイパスバルブ 取扱説明書

ご使用になる前に必ずお読みください

50220BL0010 GDB/GDA/GGA

50130BL0010 BL5/BP5

50120BL0010 BE5/BH5

この度は弊社ハイプレッシャーバイパスバルブをご購入頂き誠に有難うございます。  
本製品の性能を最大限に発揮し、安全かつ長くご使用頂ける様、ご使用の前に必ず本取扱説明書を良くお読みください。また、安全に取付けるとともに、正しくご使用くださいます様、お願い致します。

## ⚠ 危険

誤った取付けは本来の性能を発揮できないだけでなく、重大な事故に繋がる可能性がありますので取付要項の手順で確実に行ってください。  
適応車種以外への取付けや、改造加工は危険ですので絶対に行わないでください。  
エンジン暖気後の作業は、エンジンルーム内パーツが高温になっていますので火傷などに注意してください。

## ⚠ 注意

誤った取付け及び誤った使用方法による物損は保証の対象外になります。  
この製品は厳密な品質管理の後出荷していますが、運送上のトラブル等による不具合がないか装着前に必ずご確認ください。万一異常が見つかった場合は購入店、または弊社営業部宛に直接ご連絡ください。正常な製品と交換致します。

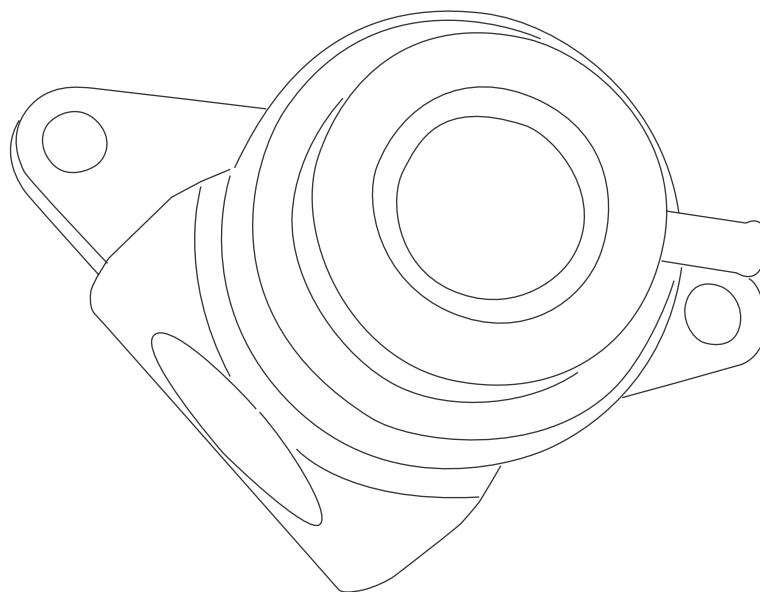

## 《内容品》

ハイプレッシャーバイパスバルブ本体×1

## 製品概要

純正バイパスバルブは先スプリングレートを向上させ、耐圧性能を向上させるバイパスバルブです。

バイパスバルブ開弁圧力を向上することによりターボレスポンスを向上

循環型にすることでエンジンレスポンスを損ないません。

ブラックアルマイト仕上によるドレスアップ効果も期待できます。

## 取付手順

本取扱説明書は有資格作業者向けに作成されておりますので、本製品の取り付けは全国のスバルディーラー、または知識と経験のあるショップや自動車用品店で行ってください。

1

本製品の用意

《1》フロントフードを開け、バイパスバルブに繋がっているホースを外します。

(各ホースは再使用しますので車両からは取外さないで下さい。)

BL/BPIはエンジンカバーを取外してください。

GDB、BE/BH用は純正ガスケットを使用します、新品を使用する場合は以下の品を使用してください。

GDB:21896AA071 BE/BH:21896AA050

《2》バイパスバルブを固定しているボルトを外し、インタークーラーより取外します。

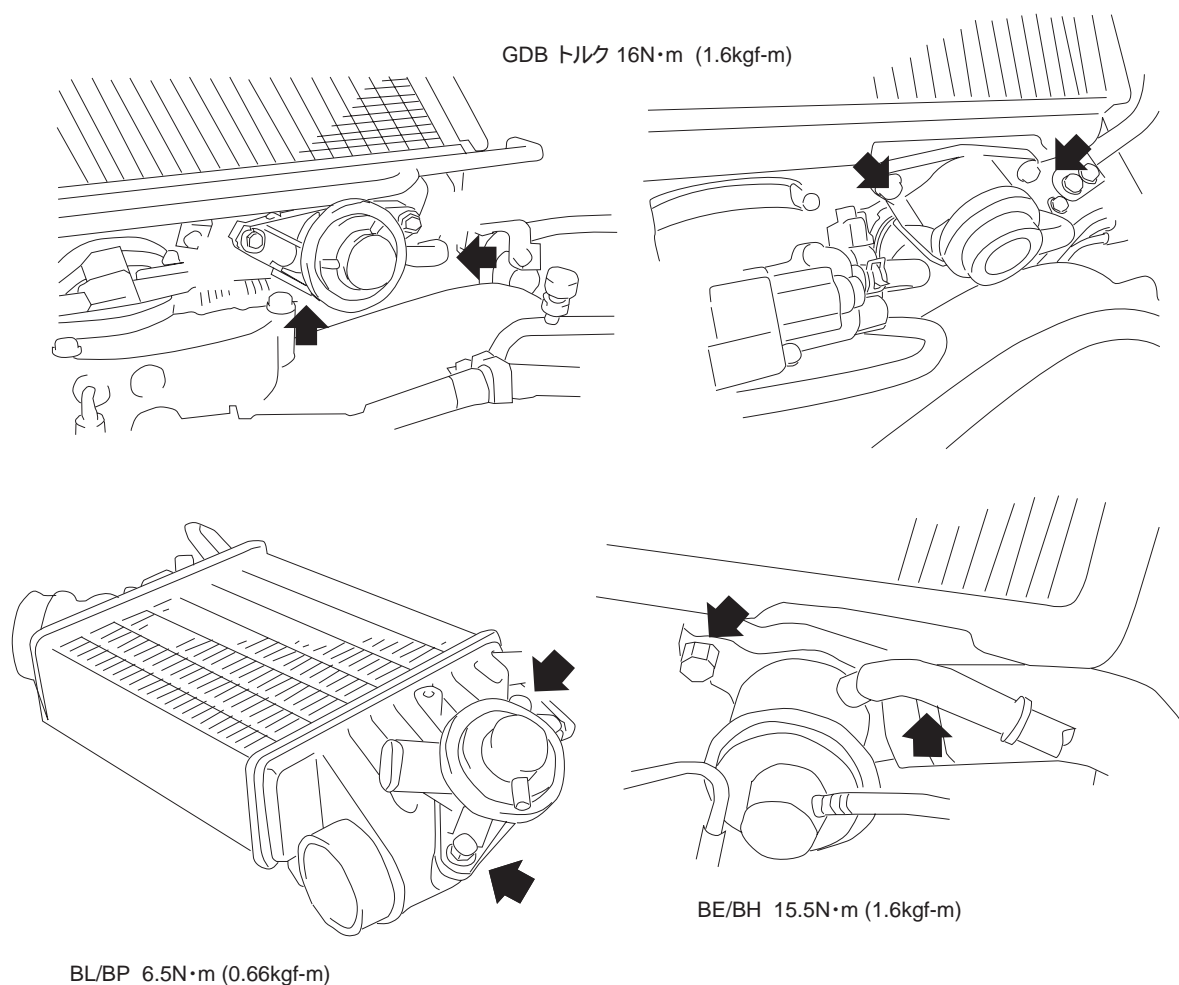

- 2** 本製品の用意  
 《1》(1)で取外した純正バイパスバルブよりエアバイパスホースに向かうダクトを取外します。  
 《2》(2-1)で取外したダクトを本製品に取付けます。

【GDB系】

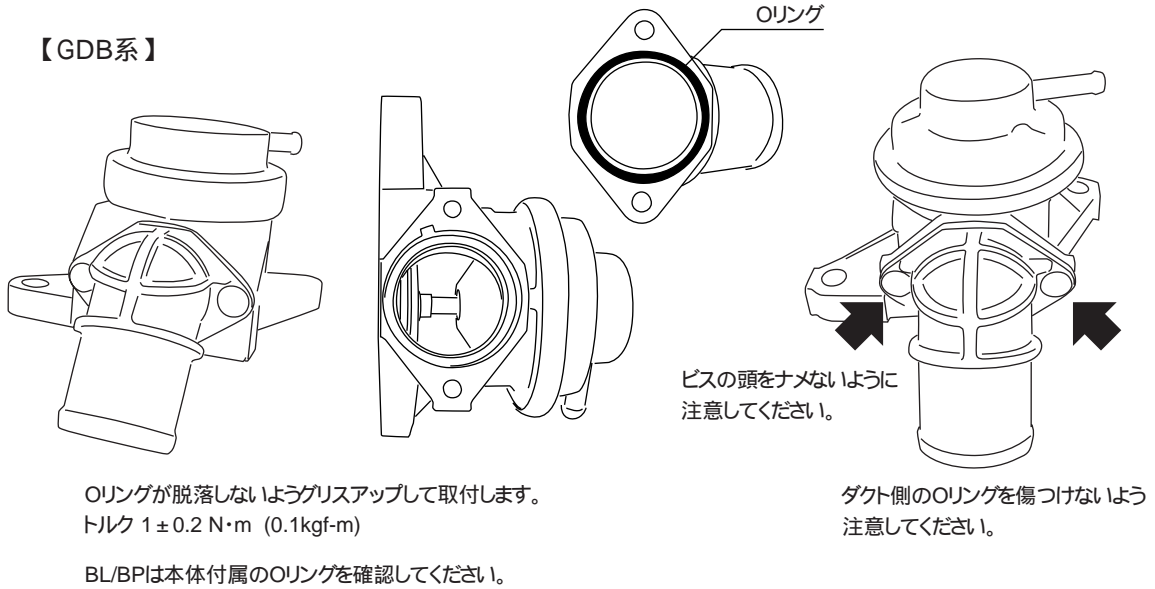

- 3** 取付  
 《1》(2-2)で組立てたバイパスバルブをインタークーラへ取付けます。

《2》バイパスホースを繋げます。  
 クリップなどがきちんと掛かっているかを確認してください。  
 必要があればタイラップなどで補強してください。

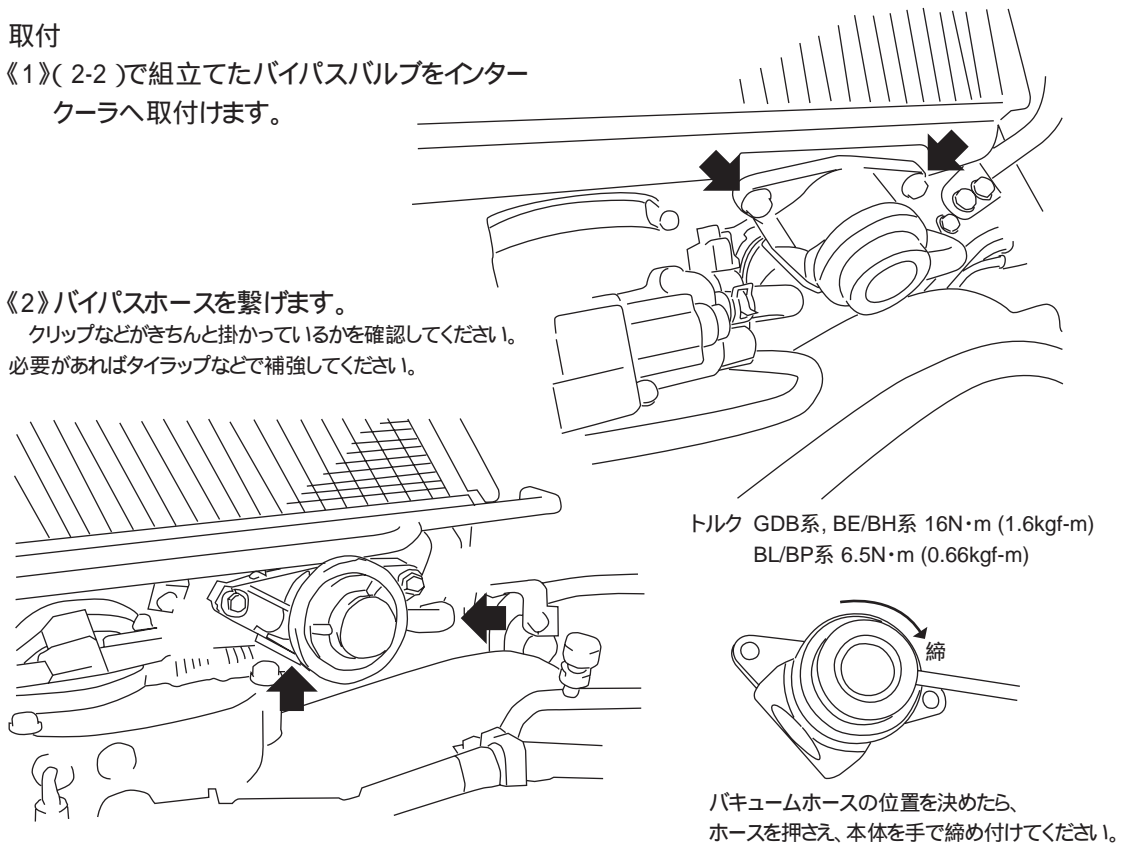

- 4** 確認  
 エンジンを始動し漏れなどがいないかを十分に確認し、必要があれば実走行にて確認して下さい。

## 取扱上のご注意・保証規定

本製品は保管状態、輸送時の落下による外的要因によって変形、破損する可能性があります。お取扱いには細心の注意を怠らないようお願いいたします。

取付前に内容品の数量などをご確認いただき、本取扱説明書を良くお読みになってからから塗装および取付作業を行ってください。製品によっては塗装色指示、部品脱着後の塗装作業が伴います。必ず本書記載どおりに作業を行ってください。

本製品を取付けた事により、富士重工業(株)の車両クレーム保証対象外とされる可能性があります。

必ず本書内容にご記載ください。本保証書のご提示が無い場合や所定の記載事項にもれ等がありますと有償保証とさせていただきます。また、使用上の誤り、不当な修理・加工、分解改造による故障及び破損、お買い上げ後の輸送や落下による故障などの場合は保証対象外とさせていただきます。

本製品を第三者からの譲渡・売買により入手された場合、製品の点検・確認は弊社にて承りますが、交換及び買取等は一切行いませんのであらかじめご了承ください。なお検査費用などは実費にてご負担いただきます。

本書は本書記載内容をお約束するものです。上記内容をご確認頂きましたら、お客さまのご署名をお願いいたします。本書をご提示いただく場合がございます。ご記入後は本書を大切に保管してください。

保証書	
商品番号	50220BL0010 50130BL0010 50120BL0010
保証期間	ご購入日より1年
ご購入日	年 月 日
お客様	名前 住所 電話
販売店	

<p>製造元:株式会社プローバ 〒224-0021 神奈川県横浜市都筑区北山田1-14-21 Phone. 045-591-5501 Fax. 045-591-5535 Mail:support@jprova.co.jp Url: http://www.jprova.co.jp</p>
---